



# Alternadores, Simultaneadores

Para bombas.

- Ahorra energía.
- Aumenta la confiabilidad del sistema.
- Controla la operación de 2, 3 y 4 bombas.
- Función de "Omitir" para bombas de mantenimiento.
- Certificado por UL de México SA de CV.

## DESCRIPCIÓN:

El dividir el gasto en varias bombas en lugar de usar una sola, ahorra energía, pues éstas trabajan con más eficiencia además de aumentar la confiabilidad del sistema al no depender de una sola bomba.

Los alternadores cumplen la función de dividir el trabajo de las bombas con el objeto de que el desgaste sea uniforme y en caso de una falla o un aumento en la demanda, automáticamente arranquen 2, 3 ó 4 bombas simultáneamente.

## OPERACIÓN:

Cada vez que se cierran las terminales TC y A arranca en forma alternada, si también se cierran las terminales TC y S arrancan las dos bombas simultáneamente, las bombas se apagan cuando se abren los contactos en todas las terminales.

Cada vez que arranca una bomba se indica en el alternador encendiéndose el led correspondiente.

En los alternadores de 2 bombas, se usa una terminal para alternar y otra para simultanear, en los alternadores de 3 y 4 bombas, se usa una terminal para alternar y 3 para simultanear.

## ESPECIFICACIONES TÉCNICAS:

Voltaje de alimentación	120/220 VCA., ±10% 50/60 CPS	
Capacidad de los contactos	10 amp. a 220 VCA carga resistiva.	
Vida útil del contacto	200,000 operaciones a plena carga.	
Voltaje en terminales de control	24 VCD	
Nivel de detección de entradas	50 Kohms max.	
Temperatura de operación	De -10 a + 60° C	
Consumo	3 watts aprox.	
Peso/dimensiones AS2	Ver anexo	400 gr. / figura #1
Peso/dimensiones AS34	Ver anexo	700 gr. / figura #5

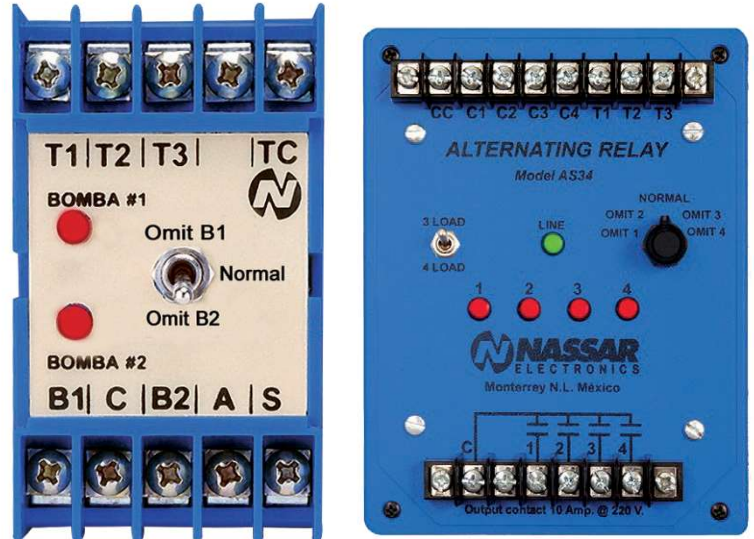

## DIAGRAMA DE CONEXIÓN:

Para mayor información de instalación, consulte el instructivo.

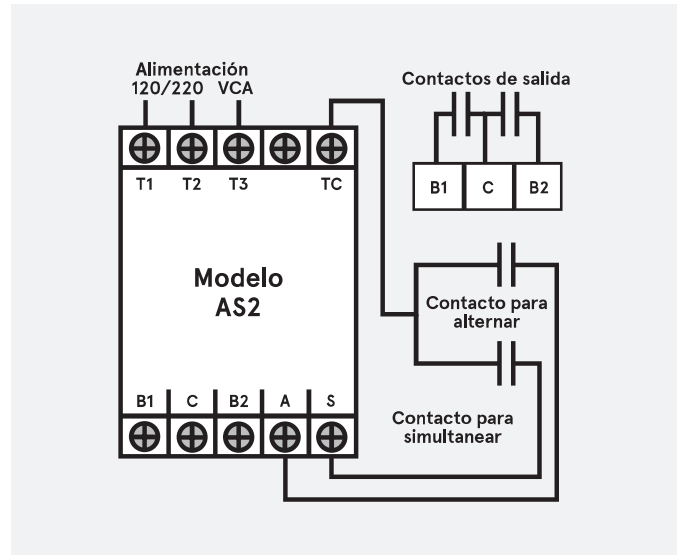

## PARA ORDENAR:

MODELO	NO. DE BOMBAS
AS2*	Para 2 bombas
AS34	Para 3 ó 4 bombas

\* Para montaje en riel DIN, ordene la placa adaptadora DIN-3